

ANGEBOTSANFORDERUNG

Firma _____
 Name _____
 Strasse _____
 PLZ | Ort _____

**TRICHTERAUSKLEIDUNG TYP 3
 LANGLOCH / ELLIPSE KREIS MITTIG**

Ausführung:

Verschweißte Einlage

Segmente mit Alu-Lochblech-Einlage

Segmente vorgewalzt, mit Stahl-Lochblech-Einlage

Material:

PUCEST Standard

PUCEST Anti-Haft

Materialstärke:

_____ mm

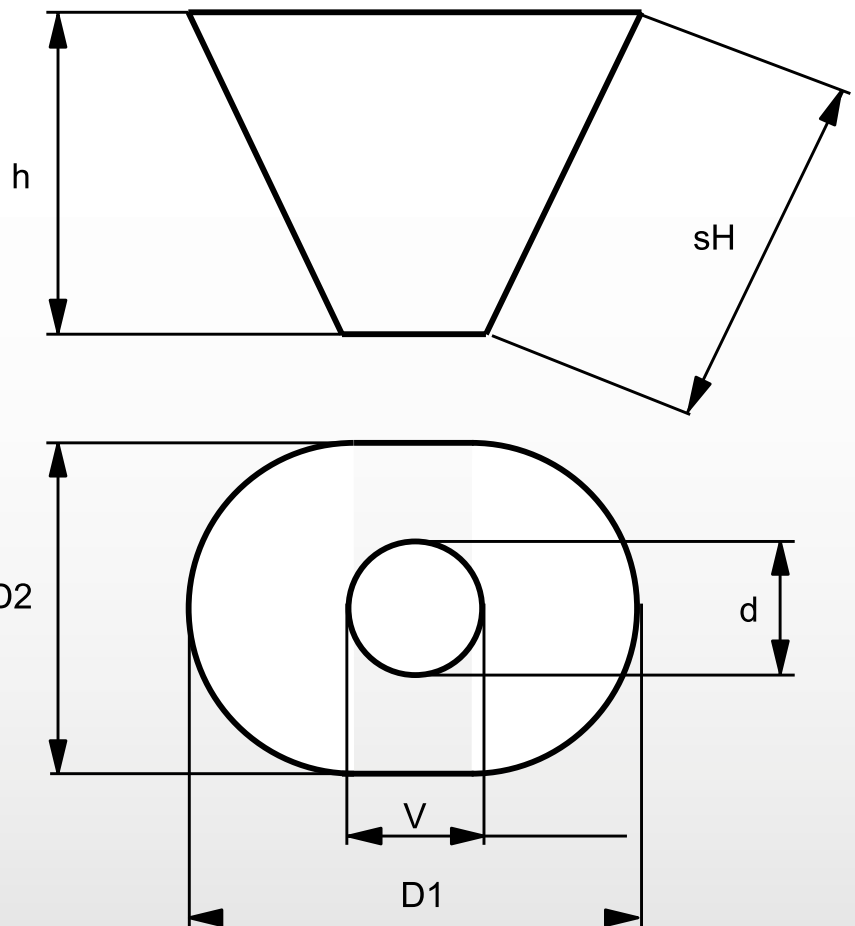

h = _____ mm sH = _____ mm V = _____ mm

d = _____ mm D1 = _____ mm D2 = _____ mm